

Camshelving®可调节式储存架

安装指南

指南提供多语言版本



套件所含组件

适用于基础架的存储套件

- 2个轨道板(C)
- 16个轨道板支架-包含 8个(A)和8个(B),
- 8个横向支架(D)
- 8个金属六角头螺栓(E)

适用于扩展架的存储套件

- 1个轨道板(C)
- 8个轨道板支架-包含4个(A)和4个(B),
- 4个横向支架(D)
- 4个金属六角头螺栓(E)

安装所需工具

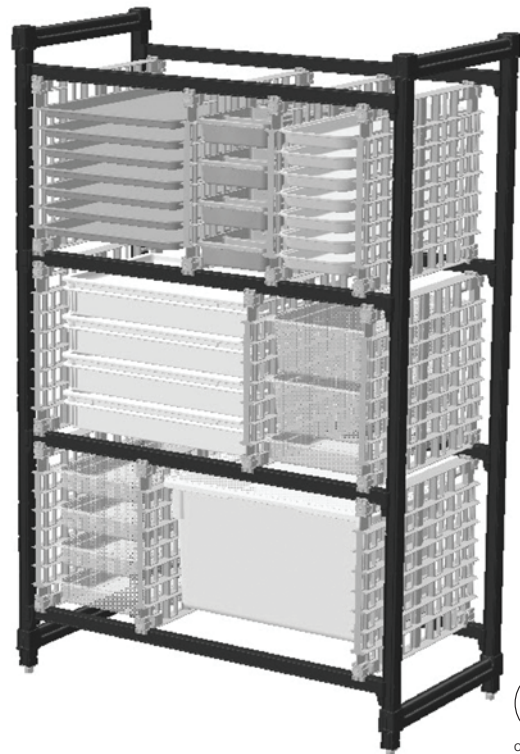
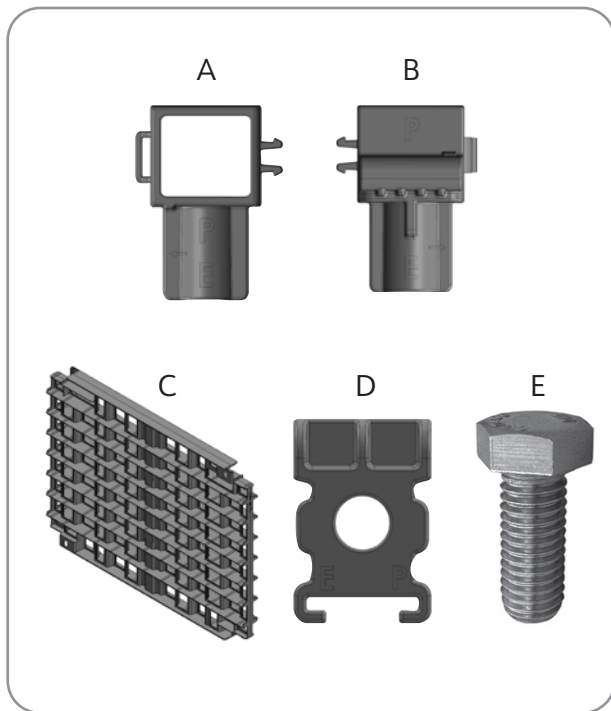

CAMBRO®

www.cambro.com

安装要求

- 货架上留有4个可用的鸠尾榫(接头)
- 横梁上没有层板
- 架体后侧和墙壁之间有7.6-12.7cm的空间

步骤 1

安装1组轨道板支架(将A和B组装)。

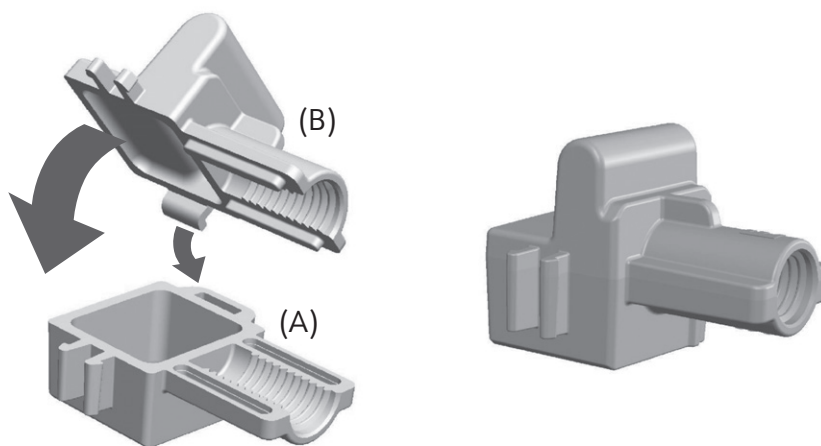

第2步

将安装好的轨道板支架卡入轨道板 (c) 的一角。

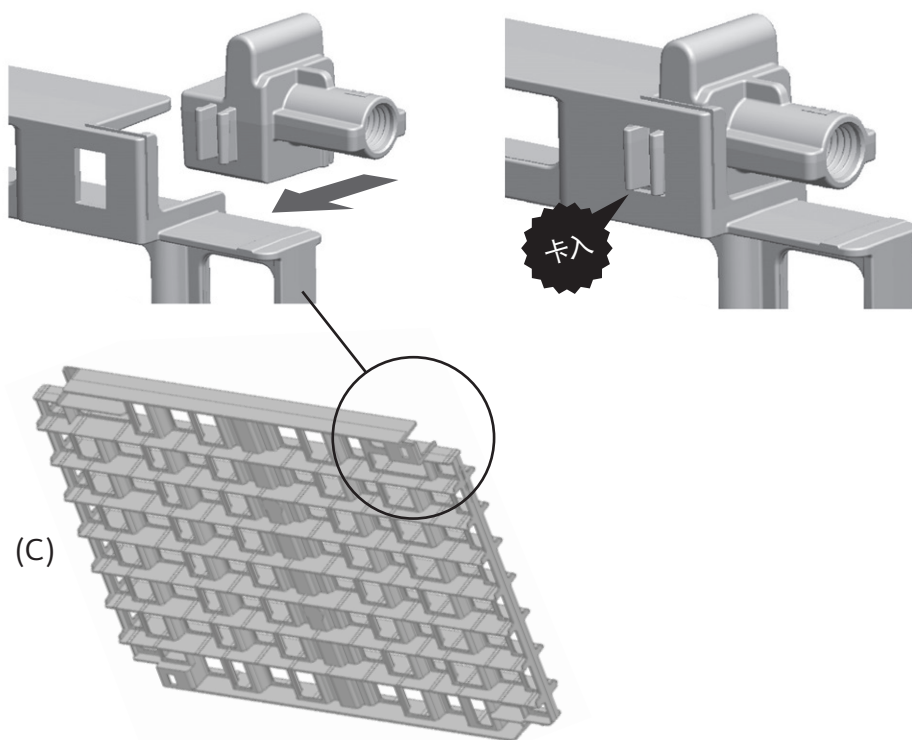

第3步

重复步骤1和2
安装轨道板其余三个角

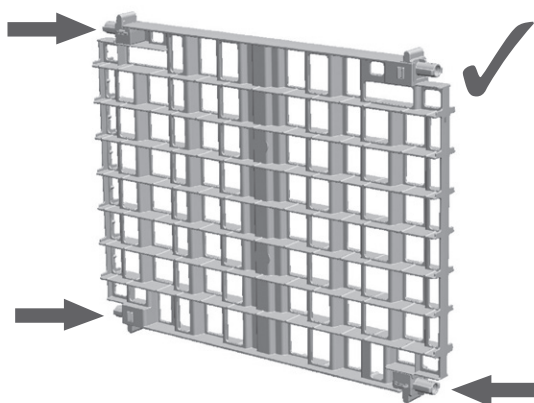

第4步

在横梁之间竖向放置轨道板

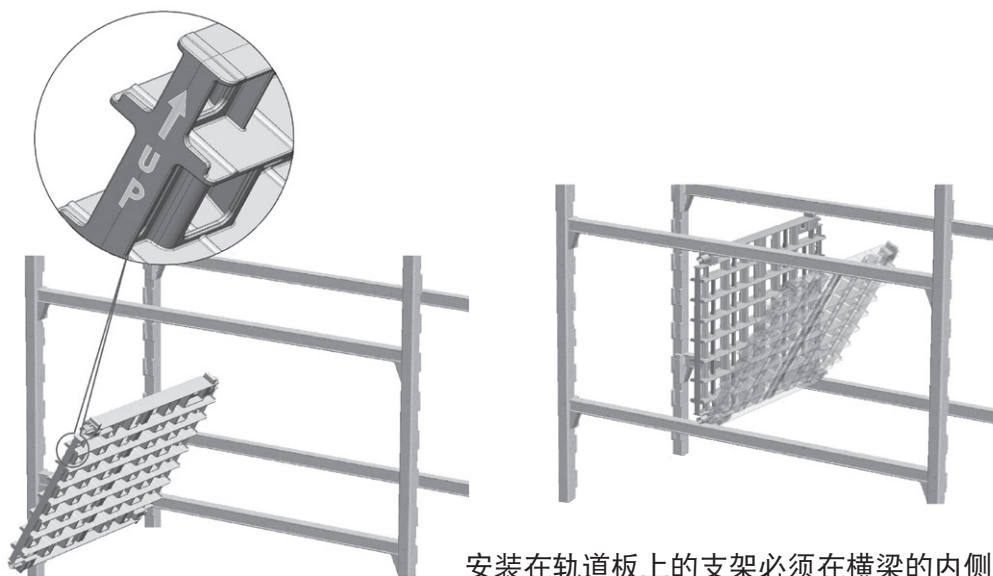

安装在轨道板上的支架必须在横梁的内侧。

第5步

将轨道板滑向横梁的一端。

注意：在Elements系列货架上安装时，最靠近柱子的面板会有一个较紧的接触。在开始安装面板之前，请预览安装视频（见第1页）。

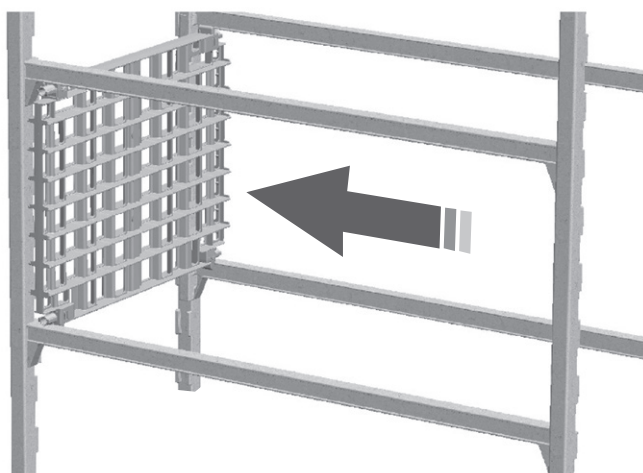

第6步

1. 将每个横梁支架(D)安装到轨道板和横梁上。

2. 安装螺丝。

3. 调整并垂直轨道板。

4. 用工具紧固螺栓。

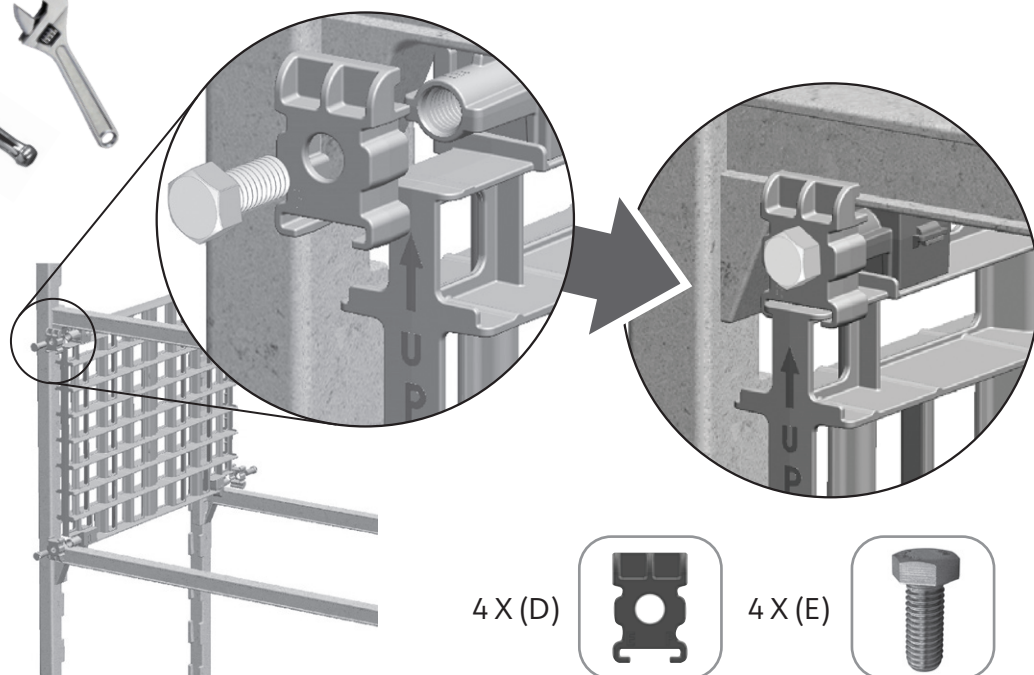

第7步

1. 准备好下一个轨道板（重复步骤1-3）。
2. 安装在货架横梁上（重复步骤4-6）。
3. 拧紧螺栓，使其足以支撑横梁上的导轨板直立。

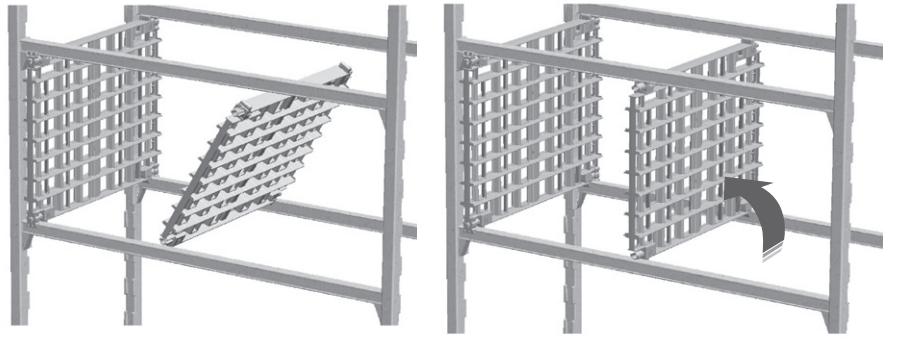

第8步



1. 先将存储器皿放在顶部轨道上，测试合适的空间。
2. 用钳子拧紧顶部螺丝。
3. 用同样的器皿在底部轨道上进行测试，根据需要进行调整。
4. 用工具紧固所有螺栓。

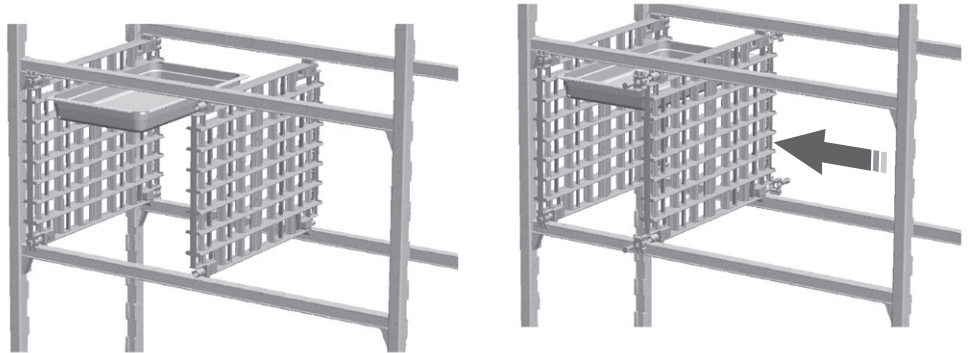

提示：如图所示插入一个托盘或盘子，可更准确地确定轨道板之间所需的距离。

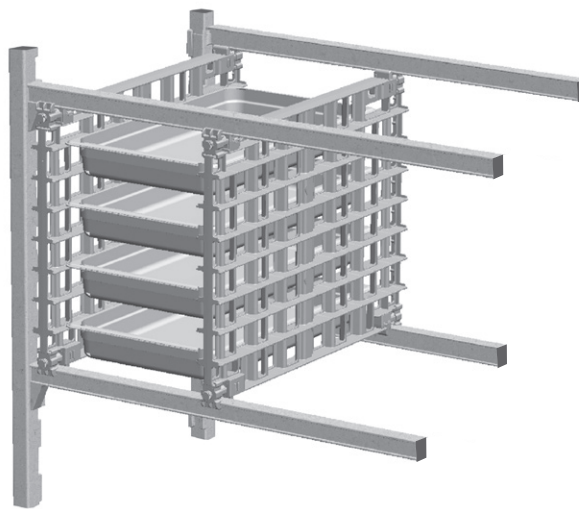

CAMBRO
TRUSTED FOR GENERATIONS™

www.cambro.com

CAMBRO U.S.A.
电话: 1(714) 848-1555
传真: 1(714) 230-4375
international@cambro.com

勘宝制造(惠州)有限公司
广东省惠州市惠澳大道惠南高科技产业园鹿颈路2号
电话: +86-0752-2885018
传真: +86-0752-2885038
cambrochina@cambro.com

© Copyright Cambro Manufacturing Company. Printed in the U.S.A. 11/22

UMUNVRCN
REV A

1082201